



2do Showroom Virtual de Emprendimiento: Prototipos, Modelos, **Proyectos**, Planes y Prácticas empresariales 2020-20

Título del proyecto: MASCARILLA CON HILO DE COBRE

Categoría: Proyecto

**Institución: Universidad
Continental**

**Facultad: ing. Minas
ing. Mecánica**

Curso: Incubación Empresarial I





Integrantes del equipo

N°	Apellidos y nombres	DNI	Carrera	Sede
01	Valdivia Valencia Jean Manuel	72528604	ing de minas	arequipa
02	Valenzuela Tello Jhon	44242225	ing. mecánica	Huancayo
03				
04				
02				

Asesor: JOVANI POMPILIO ESPINOZA YANGALI



Descripción del proyecto

Las mascarillas hasta hace pocos meses un implemento que solo usaban médicos o gente en países lejanos son hoy una barrera vital para evitar la propagación del covid-19. Junto al lavado de manos y el distanciamiento social, forma la triada que, por el momento, resulta el único antídoto ante esta pandemia.



Ficha técnica del proyecto

- Composición: 30% ion de plata, 30% fibra de cobre, 40% poliéster
- Doble Capa de Tela extra suave e hipoalergénica
- Producto ligero y cómodo, con cordones ajustables para las orejas
- Antibacterial > 99%
- Reutilizable y Lavable
- Uso Ilimitado: La fibra de cobre e ion de plata se encuentran dentro de la composición de la membrana de la tela lo que hace que su característica antibacteriano sea altamente eficaz, comparada con otras telas que son tratadas sólo sumergiéndolas en el metal. De esta forma se garantiza que su uso sea ilimitado y no se pierda la cualidad antibacteriano con los lavados.

ANTIMICROBIANO
Nano fibra de cobre que desactiva y destruye en un 99% los microbios.

FILTRO MICRONET
Nano fibra filtrante tejida exclusiva de NAROO que bloquea el 99% de las partículas de polvo de hasta 1.7 µm. Certificado por un centro de investigación japonés acreditado.

+ DE 100 VECES
Lavable y reutilizable

CLIP AJUSTABLE
El clip nasal ajustable ayuda a proporcionar un ajuste personalizado y un sello seguro.

LAZO AJUSTABLE
Puede elegir el mejor ajuste con su rostro.



Galería de imágenes del proyecto

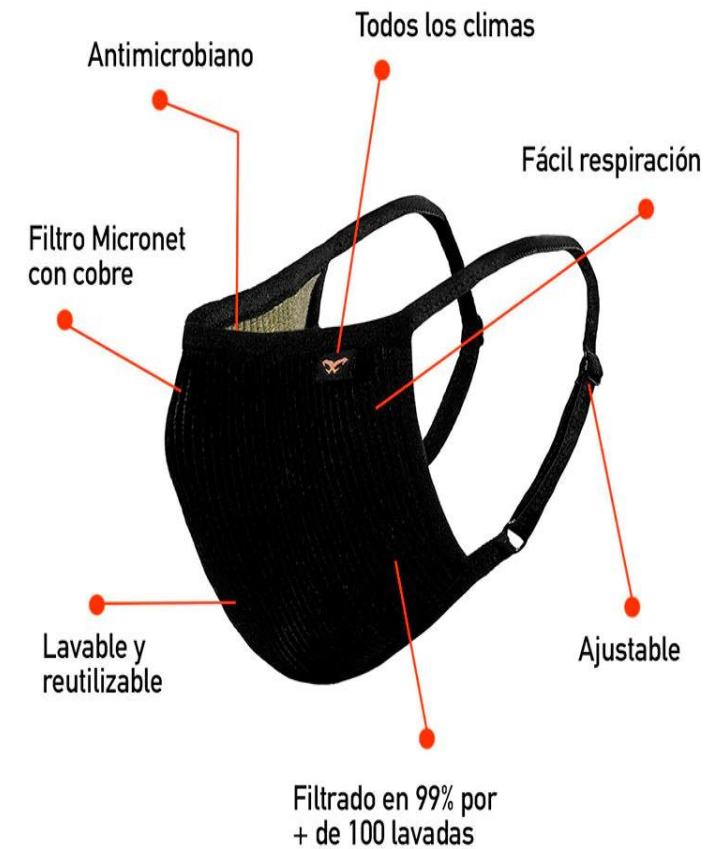
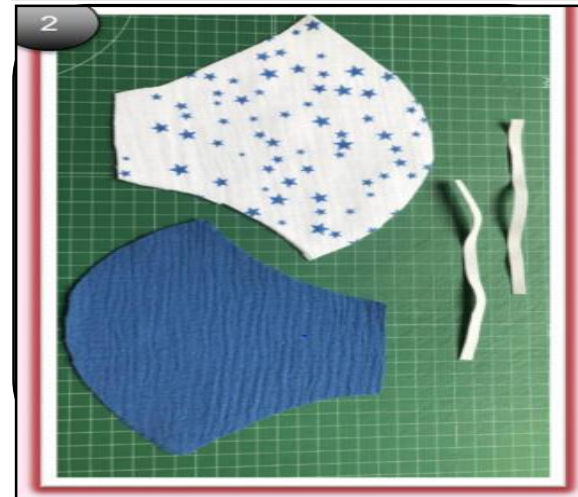
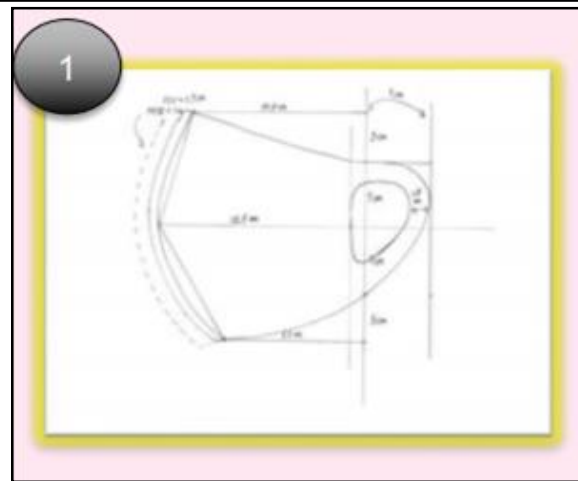



Emprendimiento

Growth Center - Emprendimiento
Av. San Carlos 1980 - Huancayo
Teléfono: 064 - 481430 Anexo 7720
Conti-emprende@continental.edu.pe

