



XX Feria Virtual de Planes de Iniciativa Empresarial

**PRODUCCION Y COMERCIALIZACION
DE ACCESORIO DE ORGANIZADOR DE
CABLES DE ELECTRODOMESTICOS
PARA LOS HOGARES DE LA PROVINCIA
DE HUANCAYO**

I. Table of Contents

OS PLAN

Integrantes:

N°	Apellidos y nombres	Carrera	Código
1	Diaz Ureta Cristhian	Ciencias y tecnología de Comunicación	72522937
2	Huaman Inga Lucio Raul	Ciencias y tecnología de Comunicación	
3	Nuñez Winchez Yomira	Derecho	73103385
4	Osorio Huaira Jose	Ingeniería Ambiental	71083836
5	Yanarico Ticona Jhon	Ingeniería Empresarial	72893553

NRC: 8574

Descripción del negocio:

Nuestro producto “Central Box” es una caja que tiene como objetivo poder contener, ordenar y ubicar en un solo lugar los cables de los electrodomésticos del hogar permitiendo ocultar y a la vez ordenar cuidadosamente los cables de los electrodomésticos de manera fácil y rápida. Este producto fue inspirado en las cajas de electricidad que son contenedoras eléctricas, por lo general destinadas también a ocultar de la vista los cables de electricidad.

Características Creativas e Innovadoras Del Producto

SUSTITUIR

SUSTITUIMOS LOS SUJETADORES DE CABLES COMO LAS LIGAS,ETC, POR LOS ANCLAJES DE CABLES QUE SE LOCALIZAN DENTRO DE NUESTRO PRODUCTO

COMBINAR

SE COMBINA LOS CABLES RETRACTILES JUNTO CON LOS ANCLAJES DE CABLES INCORPORANDOLOS EN EL PRODUCTO

ADAPTAR

ADAPTAMOS EL TOMA CORRIENTE DENTRO DE NUESTRO PRODUCTO HACIENDOLO MAS PRACTICO PARA EL USO DEL USUARIO

Segmentación de mercado

- ✓ **Geográfico:** Instituto Nacional de Estadística e Informática (INEI)

Departamento

Junín: 1 379 937

Provincia de Huancayo: 503 139

- ✓ **Demográfico:** Ministerio de Salud del Perú (MINSA)

Huancayo

Sexo: Ambos géneros

Edad: 18-50 años

- ✓ **Socioeconómico:** Asociación Peruana de Empresas de Investigación de Mercados(APEIM)

Nivel Socioeconómico: B, C

Fuentes de
información

Instituto Nacional de Estadística e Informática
(INEI)- Ministerio de Salud del Perú (MINSA)-
Asociación Peruana de Empresas de
Investigación de Mercados(APEIM)

La ficha técnica estadística

Universo poblacional	• 85 786 personas
Ámbito geográfico	• Provincia de Huancayo
Método de muestreo	• Muestreo Aleatoria Simple
Tamaño mastral	• 321 personas
Perfil del encuestado	• Personas entre 18 - 50 años
Nivel de confianza	• 95%
Error de muestreo	• 5%
Fecha	• 02/10/18 – 07/10/18

Resultados de la encuesta

Intención de compra

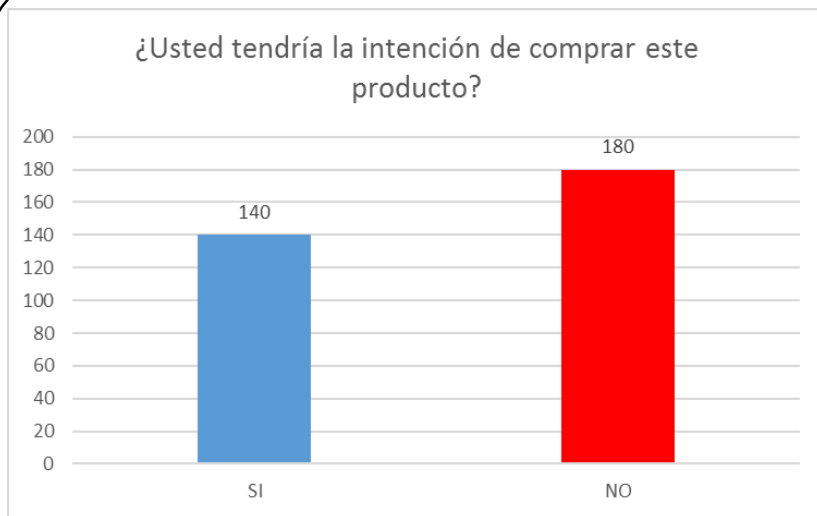

Las personas que viven en la provincia de Huancayo de 18- 50 años de edad que pertenecen a los niveles socioeconómicos B, C y consideran una necesidad tener este producto en su hogar es 40 216 personas

Frecuencia de compra



Interpretación: Hay evidencia a demostrar que su frecuencia de compra es de una vez al años es de 96.88% y también la frecuencia de compra de 2 veces al año es de 3.13%

Resultados de la encuesta

Volumen de compra

¿Cuántos de nuestro producto le gustaría comprar al año?

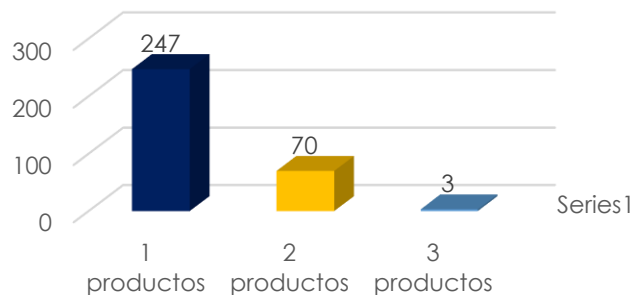

Interpretación: Las personas encuestadas demuestran que el volumen de compra al año de un solo producto es 77.18%, y el 21.88% son las personas que comprarían el volumen 2 productos al año.

Características del producto

¿Cuál o Cuáles de los siguientes aspectos le atraen del producto?

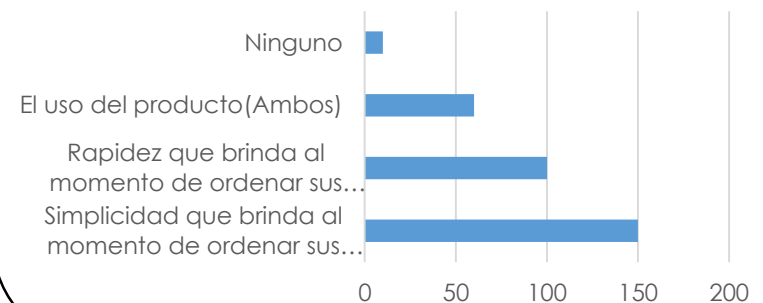

Interpretación: Las personas encuestadas muestran mayor atracción respecto a la simplicidad de hacer la actividad que brinda nuestro producto.

Identificación de los mercados y la demanda

Mercados

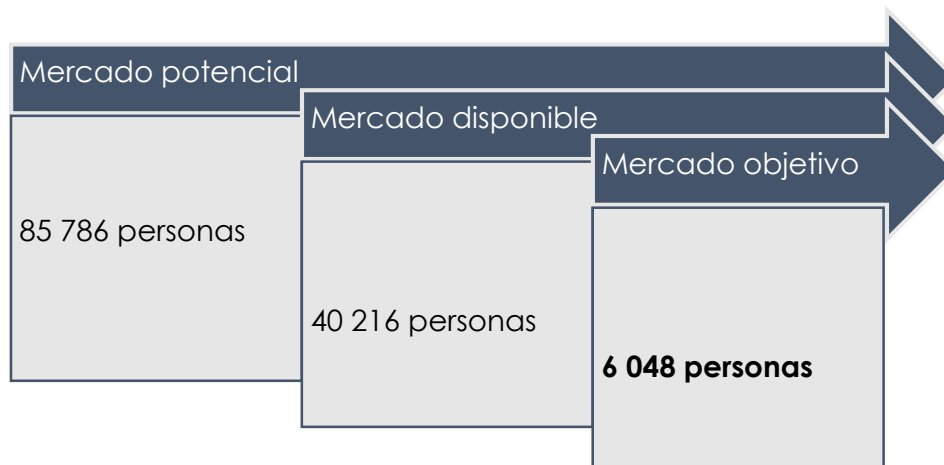

Demanda

Fórmula de la demanda: Mercado objetivo * frecuencia de compra anualizada * volumen de compra

$$Q = 6048 * 1 * 1$$
$$Q = 6048$$

Proyección de los ingresos

Ítems	U.M.	Año 1	Año 2	Año 3	Año 4	Año 5
Tasa de crecimiento	%	1.01%	1.01%	1.01%	1.01%	1.01%
Mercado potencial	Nº	85 786	86 652	87 518	88 384	89 290
Mercado disponible(??)	Nº	40 216	40 622	41 028	41 434	41 840
Mercado objetivo (??)	Nº	6 048	6 109	6 170	6 231	6 292
Frecuencia de compra	Nº de veces anuales	1	1	1	1	1
Volumen de compra	Nº de productos	1	1	1	1	1
Demanda	Nº de productos	6 048	6 109	6 170	6 231	6 292
Precio unitario	S/	50	50	50	50	50
Ingresos totales	S/	302 400	305 450	308 500	311 550	314 600

Fuente de información de la tasa de crecimiento:

https://www.inei.gob.pe/media/MenuRecursivo/publicaciones_digitales/Est/Lib1530/libro.pdf

Ficha técnica del producto

ITEMS	CARACTERISTICAS
Nombre del Producto	Central Box
Altura	30 cm
Anchura	0.65 cm
Largo	27.5 cm
Material	plástico
Montaje del Producto	<ul style="list-style-type: none">➤ En la pared➤ En cualquier superficie➤ En el suelo
Características	<ul style="list-style-type: none">➤ Cuenta con tres aberturas en la parte superior➤ Cuenta con tres anclajes para los cables➤ Cuenta con un tomacorriente incorporado



PRODUCCION Y COMERCIALIZACION DE ACCESORIO DE ORGANIZADOR DE CABLES DE ELECTRODOMESTICOS PARA LOS HOGARES DE LA PROVINCIA DE HUANCAYO

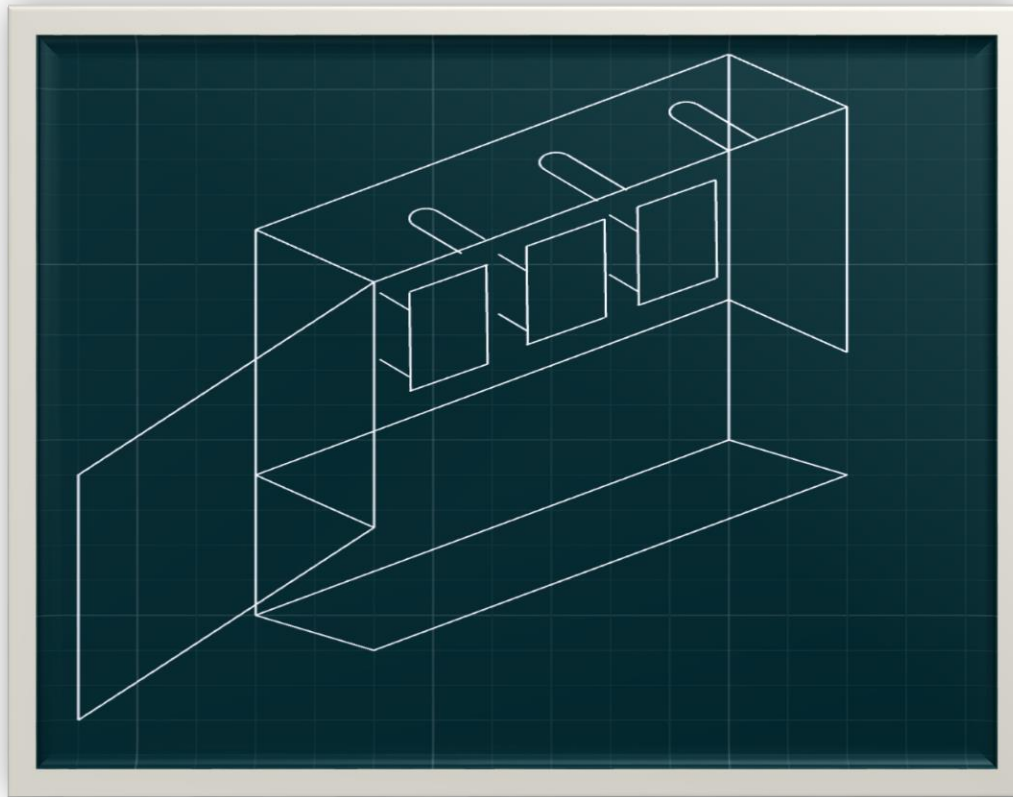



Simplificamos una acción, simplificamos el orden
de su casa, simplificamos su vida



Universidad
Continental

XX Feria Virtual de Planes de Iniciativa Empresarial

Centro de Emprendimiento Continental
Av. San Carlos 1980 - Huancayo
Teléfono: 064 - 481430 Anexo 7720
Conti-emprende@continental.edu.pe